

DISPENSADORES Y DOSIFICADORES



Tu mayor confianza



klinbox

klinbag

OPTIMASYSTEM



Clean+plus



971 226 160

pedidos@ecomon.net
ecomon.net

Dpto. Atención al cliente
atencionalcliente@ecomon.net

Dpto. Calidad
calidad@ecomon.net

Dpto. Almacén
Magatzem@ecomon.net

Dpto. Servicio técnico
sat@ecomon.net

Dpto. Compras
compres@ecomon.net

Dpto. Contabilidad
comptabilitat@ecomon.net

Gerencia
direccio@ecomon.net

Partners:

 **nítida**



 **nupik**



Nuestras marcas:



QUEREMOS SER SU PROVEEDOR DE CONFIANZA

Conocer a nuestros clientes es esencial para poder ofrecerles los servicios que requiere en el campo de la higiene profesional, para ello contará con un asesor personal. Una persona de confianza comprometida con usted, que le dedicará el tiempo necesario para ayudarle a determinar sus necesidades y establecer los objetivos necesarios para que su negocio sea rentable.

Nuestro reto es establecer una relación de confianza con nuestros clientes, que nos permite un conocimiento absoluto de sus necesidades. Llevamos más de 20 años siendo pioneros en ofrecer soluciones altamente rentables para su negocio.

Gracias a nuestra experiencia hemos alcanzado el liderazgo en el sector, la confianza de nuestros clientes y el reconocimiento de nuestros competidores.

EL COMPROMISO NUESTRO ÉXITO

Cada cliente es único y requiere un servicio diferente acorde a sus necesidades. Para ello tenemos diferentes soluciones para una misma necesidad.

Una gama de productos amplia y segmentada con la más alta calidad y al mejor coste.

Nuestro servicio es el esfuerzo de un equipo humano que trabaja con la ilusión de satisfacer plenamente las expectativas que depositan en nosotros los clientes.

RESPONSABILIDAD CORPORATIVA

Basado en la sostenibilidad de nuestra organización:

- Buscamos la satisfacción del cliente.
- El respeto al medio ambiente.
- Apoyamos a personas y organizaciones que trabajan con fines sociales.

ORÍGENES E HISTORIA

En 1995 Ecomón inicia su andadura en la distribución y comercialización de productos para la higiene.

Desde el año 2002 somos socios fundadores del "Grupo Empresarial Gena" (organización que distribuye y comercializa a nivel nacional nuestros productos y servicios en España y Portugal).

En 2003 participamos en la fundación de "Nítida Cleaning and Health" especializada en la producción de detergentes para usos profesionales

ÍNDICE

CONTENTS

| | | |
|-----|--|---------|
| | Sobre nosotros | pág. 01 |
| | About us | page 01 |
| | Nuestras gamas | pág. 04 |
| | Our ranges | page 04 |
| | Leyenda iconográfica | pág. 5 |
| | Key to symbols | page 5 |
| 01. | Dispensadores de jabón | pág. 6 |
| | Soap dispensers | page 6 |
| 02. | Dispensadores de papel higiénico | pág. 11 |
| | Toilet paper dispensers | page 11 |
| 03. | Dispensadores de papel toalla Paper towel dispensers | pág. 16 |
| | | page 16 |
| 04. | Dispensadores de papel mecha | pág. 19 |
| | Centre-pull paper towel dispensers | page 19 |
| 05. | Dispensadores industriales | pág. 22 |
| | Industrial dispensers | page 22 |
| 06. | Secamanos por aire | pág. 25 |
| | Air hand-dryers | page 25 |
| 07. | Secadores de pelo | pág. 28 |
| | Hair dryers | page 28 |
| 08. | Matainsectos electrónicos y adhesivos | pág. 31 |
| | Electronic and adhesive insect traps | page 31 |
| 09. | Dispensadores ambientales | pág. 35 |
| | Environmental dispensers | page 35 |
| 10. | Dispensadores bacteriostáticos | pág. 38 |
| | Bacteriostatic dispensers | page 38 |
| 11. | Dispensadores de toallas faciales y bolsas higiénicas | pág. 41 |
| | Face towel dispensers and hygienic bags | page 41 |
| 12. | Escobilleros para baños | pág. 43 |
| | Toilet brush holders | page 43 |
| 13. | Complementos para bebé, compresero y equipamiento habitación hotel | pág. 45 |
| | Baby accessories, compressor and hotel room equipment | page 45 |
| 14. | Dispensadores y dosificadores hab. de hotel Hotel room dispensers | pág. 50 |
| | | page 50 |

Estimado cliente.

Nos complace presentarle el nuevo catalogo 2021-2022 de equipamiento en el que incluimos dispensadores y dosificadores.

La calidad, el diseño y unos costes competitivos son nuestra propuesta que hoy les presentamos. Les ofrecemos un servicio logístico integral, pudiéndole servir pequeñas cantidades o grandes pedidos de cualquier referencia, consúltenos condiciones y precios.

La Sostenibilidad. Forma parte de todo el proceso de diseño y elaboración de nuestros productos desde nuestra puesta de materiales reciclados, en los materiales de plástico hasta el rechazo de colorantes de metales pesados, ofreciendo unos estándares de calidad y una durabilidad única en el sector.



CALIDAD QUALITY

Más de 25 años comercializando dispensadores, nos avalan ofreciendo soluciones de calidad en equipamientos para zonas colectivas. Todos los productos que comercializamos están sujetos a un control de calidad constante para ofrecer los más altos estándares de calidad y garantía.

More than 25 years marketing dispensers, we offer quality solutions for public and group facilities. All the products we sell are subject to constant quality control to offer the highest quality standards and guarantees.

DISEÑO DESIGN

Ofrecemos el diseño y la funcionalidad de los equipos de dosificación y dispensación.

We offer the design and functionality of the dosing and dispensing equipment.

RAPIDEZ SPEED

Entregamos nuestros productos en stock en un plazo de 24 a 72 horas en el territorio peninsular y comercializamos sus pedidos especiales en 7 días hábiles.

We deliver the products we have in stock within 24-72 hours on the Iberian peninsula, and we manufacture special orders within seven working days.

PERSONALIZADO CUSTOMISED

Podemos personalizar la mayoría de nuestros productos con la imagen corporativa de nuestros clientes, así como el servicio de personalización de colores en las referencias que técnicamente lo admiten.

We can customize most of our products with our client's corporate image and we also have a colour customisation service in references for which this is technically possible.

GARANTÍA WARRANTY

Nuestros productos vienen acompañados de una amplia documentación técnica con sus parámetros técnicos y logísticos, y ofrecemos su reposición gratuita en caso de defecto de fabricación durante el período de garantía. Encontrará más información en la página 58.

Our products are accompanied by plenty of technical documents with their technical and logistical parameters and we offer to replace the products free of charge during the warranty period if there are any manufacturing defects. More information page 58.





LEYENDA ICONOGRÁFICA

KEY TO SYMBOLS

| | | | | | |
|-------------------------|--|---|--|---|--|
| BRILLO | Acabado brillo Gloss finish | INOX | Fabricado en acero inoxidable Manufactured in stainless steel |  | Funciona con pilas Operates with batteries |
| SATINADO | Acabado satinado Satin finish | INOX BRILLO | Acabado en INOX brillo Stainless steel gloss finish |  | Dos velocidades disponibles Two speeds available |
| BLANCO | Color blanco White | INOX SATINADO | Acabado en INOX satinado Stainless steel satin finish |  | Dos temperaturas disponibles Two temperatures available |
| ABS | Fabricado en plástico ABS Manufactured in ABS plastic | TRANSPARENTE | Color transparente Transparent |  | Antivandálico Vandal proof |
| BLANCO AZUL | Color blanco y azul White and blue | UNIVERSAL | Envase universal Universal packaging |  | Posibilidad de visores de colores Possibility of coloured viewers |
| NEGRO | Color negro Black |  | Puesta en marcha automática Comes on automatically | LED | Funciona con luz LED Works with LED light |
| CROMADO SATINADO | Acabado cromado satinado Chrome satin finish |  | Puesta en marcha por pulsador Switched on with button |  | Cierre con bombín y llave Catch with cylinder lock and key |
| CROMADO BRILLO | Acabado cromado brillo Chrome gloss finish | METALIZADO | Acabado metalizado Metallic finish | | |

01.

DISPENSADORES
DE JABÓN

SOAP DISPENSERS

GAMA ARES

ARES RANGE



DOSIFICADOR DE JABÓN LÍQUIDO

LIQUID SOAP DISPENSER

- Fabricado totalmente en plástico ABS.
 - Válvula antigoteo con juntas de silicona.
 - Facilidad de llenado.
 - Posibilidad de visor en varios colores para lograr una mayor personalización.
 - Muelles y tornillería en acero inoxidable.
 - Incluye bolsa con tacos, tornillos y llave.
- Entirely manufactured in ABS plastic.
 - Non-drip valve with silicone joints.
 - Easy to fill.
 - Possibility of coloured viewers for better customisation.
 - Stainless steel springs and screws.
 - Includes bag with plugs, screws and key.

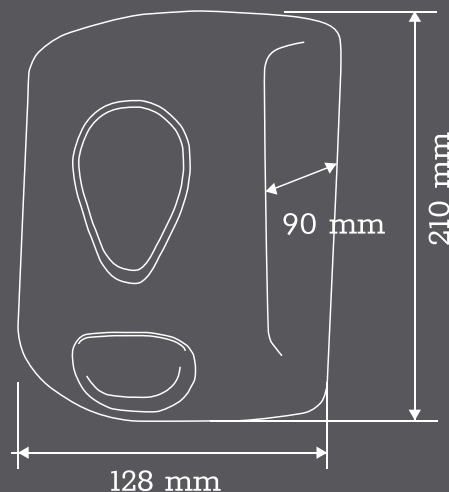

CÓDIGO: 3001127



CÓDIGO: 3001134



CÓDIGO: 3001133

BLACK VELVET



SILVER GREY



PURE WHITE



| Ref. Sku. | Capacidad Capacity | Embalaje Packaging |
|-----------|--------------------|--------------------|
| DP9600 | 1 L | 10 u. |

| Ref. Sku. | Capacidad Capacity | Embalaje Packaging |
|-----------|--------------------|--------------------|
| DP9800 | 1 L | 10 u. |

| Ref. Sku. | Capacidad Capacity | Embalaje Packaging |
|-----------|--------------------|--------------------|
| DP9000 | 1 L | 10 u. |

DOSIFICADOR DE JABÓN LÍQUIDO DOSILUX CLÍNICA
DOSILUX CLINICAL LIQUID SOAP DISPENSER



CÓDIGO: 2001360



DOSIFICADOR DE JABÓN LÍQUIDO VERTICAL INOX
VERTICAL STAINLESS STEEL LIQUID SOAP DISPENSER

- Fabricada en acero inoxidable AISI 304 satinado.
- Visor para control de nivel de carga.
- Válvula frontal.
- Manufactured in satin-finish AISI 304 stainless steel.
- Viewer for checking contents.
- Front valve.

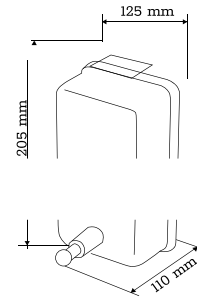

Ref. 020401
 Sku. 020401

Capacidad: 1 L
 Capacity: 1 L

Embalaje: 16 u.
 Packaging: 16 u.



CÓDIGO: 2001362



DOSIFICADOR INDUSTRIAL GEL HORIZONTAL SATINADO
HORIZONTAL SATIN-FINISH INDUSTRIAL GEL DISPENSER

- Fabricada en acero inoxidable AISI 304 satinado.
- Visor para control de nivel de carga.
- Válvula frontal.
- Manufactured in satin-finish AISI 304 stainless steel.
- Viewer for checking contents.
- Front valve.

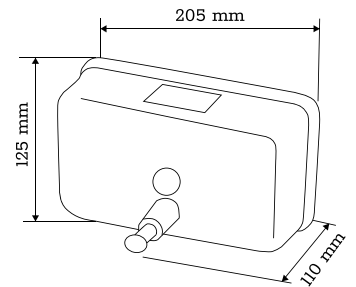

Ref. 020402
 Sku. 020402

Capacidad: 1 L
 Capacity: 1 L

Embalaje: 16 u.
 Packaging: 16 u.



CÓDIGO: 2001364



DOSIFICADOR DE JABÓN LÍQUIDO EMPOTRABLE INOX
COUNTER-MOUNTED STAINLESS STEEL LIQUID SOAP DISPENSER

- Fabricado en latón macizo con depósito de polietileno.
- Depósito de jabón empotrable.
- Vástago de aspiración de acero inoxidable AISI 304.
- Manufactured in solid bronze with polyethylene tank.
- Under-counter soap tank.
- AISI 304 stainless steel suction rod.

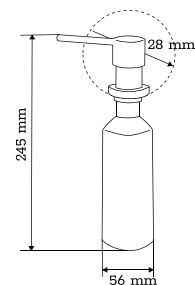

Ref. 020407
 Sku. 020407

Capacidad: 400 ml
 Capacity: 400 ml

Embalaje: 30 u.
 Packaging: 30 u.



CÓDIGO: 2001366



DOSIFICADOR DE JABÓN LÍQUIDO EMPOTRABLE INOX COUNTER-MOUNTED STAINLESS STEEL LIQUID SOAP DISPENSER

- Fabricado en latón macizo con depósito de polietileno.
- Depósito de jabón empotrable.
- Vástago de aspiración de acero inoxidable AISI 304.
- Manufactured in solid bronze with polyethylene tank.
- Under-counter soap tank.
- AISI 304 stainless steel suction rod.

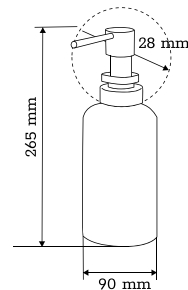

Ref. 020409
Sku. 020409

Capacidad: 1 L
Capacity: 1 L

Embalaje: 30 u.
Packaging: 30 u.

DISPENSADORES DE JABON SOAP DISPENSERS



CÓDIGO: 2001120



CÓDIGO: 2001119



CÓDIGO: 2001125



Blanco: 0162010
White

Negro: 0162000
Black

RECAMBIO DISPENSADOR DE JABON SPARE SOAP DISPENSER



AT17000

AT17700

AT17800

AT54500

AT17000: · Espuma
· Foam

AT17700: · Espuma Higienizante
· Sanitising Foam

AT17800: · Espuma sensitiva
· Sensitive Foam

AT86000: · Gel Hidroalcoholico higienizante
· Samitising Hydroalcoholic Liquid Soap

AT54500: · Gel
· Liquid soap

AT54600: · Gel Champu
· Shampoo Liquid Soap

AT54700: · Gel Aloe
· Aloe Liquid Soap



AT54600

AT54700

AT86000



Recambio dispensador Xibu

Xibu dispenser refill

0162100

JABONERA OPTICA OPTICAL SOAP DISH



CÓDIGO: 2001190

Dosificador automatico con cartuchos de jabón líquido, espuma/foam o spray. Carcasa en ABS blanco de alta calidad y resistencia.

Cerradura con llave.

visor de carga

Dispensa jabón por presentación de manos "non touch".

Regulador interior para programar 1,2 o 3 dosis por servicio.

Posición OFF para largos tiempo.

Automatic dispenser with liquid, foam or spray soap cartridges.

High quality and resistance white ABS housing.

Lock with key.

cargo visor

Dispenses soap by presentation of hands "non touch".

Internal regulator to program 1,2 or 3 doses per service.

OFF position for long periods of inactivity.

REF. AC91060

S'NONAS PH GEL HIDROALCOHOLICO ANTISEPTICO PARA PIEL SANA S'NONAS PH HYDROALCOHOLIC ANTISEPTIC GEL FOR HEALTHY SKIN



CÓDIGO: 1100400-01

CÓDIGO: 1100400-05

Producto desinfectante HIDROALCOHOLICO.

Cumple con las siguientes normas bactericidas:

Tratamiento higiénico de manos por fricción. (EN 1500). Desinfección quirúrgica de las manos. (UNE-EN 12791:2006) Evaluación de la actividad bactericida en el área médica.(UNE-EN 13727:2012 + A2:2015). Evaluación de la actividad bactericida en suspensión. (UNE-EN 1040) y (IPrEN 12054:2001). Acción fungicida. (UNE-En 1275)

HYDROALCOHOLIC disinfectant product.

Performs the following bactericidal standards:

Hygienic treatment of hands by friction. (EN 1500). Surgical hand disinfection (UNE-EN 12791: 2006). Evaluation of bactericidal activity in the medical area (UNE-EN 13727: 2012 + A2: 2015). Evaluation of the bactericidal activity in suspension. (UNE-EN 1040) and (IPrEN 12054: 2001). Fungicidal action. (UNE-En 1275)

HAND HN505 GEL HIGIENIZANTE HIDROALCOHOLICO CON ALOE VERA HAND HN505 HYDROALCOHOLIC SANITIZING GEL WITH ALOE VERA



CÓDIGO: 0101505-05

HAND HN 505 está formulado con un 70 % de alcohol para inactivar la COVID-19 y además cabe destacar las siguientes acciones desinfectantes:

- ❖ Bactericida.
- ❖ Fungicida.
- ❖ Levuricida.
- ❖ Viricida.

Cumple con la norma UNE- EN 14476:2014 +A2:2020 para virus envueltos.

HAND HN 505 is formulated with 70% alcohol to inactivate COVID-19 and the following disinfectant actions should also be highlighted:

- ❖ Bactericidal.
- ❖ Fungicide.
- ❖ Levuricida.
- ❖ Viricidal.

It complies with the UNE- EN 14476: 2014 + A2: 2020 standard for enveloped viruses.

02.

DISPENSADORES

DE PAPEL HIGIÉNICO

TOILET PAPER DISPENSERS

GAMA ARES

ARES RANGE



DISPENSADOR HIGIÉNICO INDUSTRIAL

INDUSTRIAL TOILET PAPER DISPENSER

- Fabricado totalmente en plástico ABS.
 - Con apertura frontal basculante para mayor comodidad de recarga.
 - Construcción robusta y antivandálica.
 - Amplio visor para control de la carga.
 - Posibilidad de visor en varios colores para lograr una mayor personalización.
 - Incluye bolsa con tacos, tornillos y llave.
 - Posibilidad de ejes Ø45 mm-Ø60 mm-Ø72 mm.
- Entirely manufactured in ABS plastic.
 - Tilt-open front flap for easier reloading.
 - Strong, vandal-proof construction.
 - Large viewer for checking contents.
 - Possibility of viewer in several colours for better customisation.
 - Includes bag with plugs, screws and key.
 - Possibility of Ø45 mm-Ø60 mm-Ø72 mm spindles.

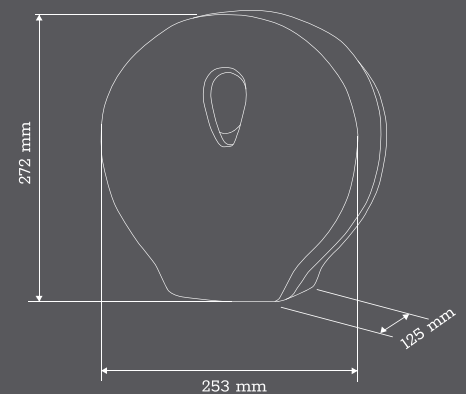

CÓDIGO: 2001430



CÓDIGO: 2001431



CÓDIGO: 2001432

BLACK VELVET

ABS



SILVER GREY

ABS



PURE WHITE

ABS



| Ref. Sku. | Rollo Roll | Embalaje Packaging |
|-----------|-------------------|--------------------|
| PP2100 | Máx./Max. 24,5 cm | 8 u. |
| PP3100 | Máx./Max. 27,5 cm | 8 u. |

| Ref. Sku. | Rollo Roll | Embalaje Packaging |
|-----------|-------------------|--------------------|
| PP2300 | Máx./Max. 24,5 cm | 8 u. |
| PP3300 | Máx./Max. 27,5 cm | 8 u. |

| Ref. Sku. | Rollo Roll | Embalaje Packaging |
|-----------|-------------------|--------------------|
| PP2500 | Máx./Max. 24,5 cm | 8 u. |
| PP2800 | Máx./Max. 27,5 cm | 8 u. |



CÓDIGO: 2001382



DISPENSADOR HIGIÉNICO INOX MINI SATINADO SATIN-FINISH STAINLESS STEEL MINI TOILET PAPER DISPENSER

- Fabricado en acero inoxidable satinado de 0,8 mm.
- Posibilidad de acabados: acero inoxidable AISI 304 y AISI 430 satinado.
- Posibilidad de ejes: Ø25 mm-Ø45 mm-Ø60 mm.
- Manufactured in 0.8mm satin-finish stainless steel.
- Finish options: Satin-finish AISI 304 and AISI 430 stainless steel.
- Possible spindle sizes: Ø25 mm-Ø45 mm-Ø60 mm.

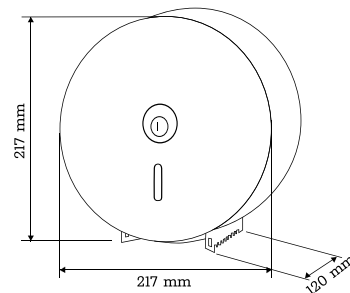

| | | |
|-------------|-------------|-----------------|
| Ref. PM2245 | Rollo: 21,5 | Embalaje: 1 u. |
| Sku. PM2245 | Roll: 21,5 | Packaging: 1 u. |



CÓDIGO: 2001383



DISPENSADOR HIGIÉNICO INOX MAXI BRILLO MAXI GLOSS-FINISH STAINLESS STEEL HYGENIC DISPENSER

- Fabricado en acero inoxidable brillo de 0,8 mm.
- Posibilidad de acabados: Acero inoxidable AISI 304 y AISI 430 en brillo.
- Posibilidad de ejes: Ø25 mm-Ø45 mm-Ø60 mm.
- Manufactured in 0.8mm gloss-finish stainless steel.
- Finish options: Gloss-finish AISI 304 and AISI 430 stainless steel.
- Possible spindle sizes: Ø25 mm-Ø45 mm-Ø60 mm.

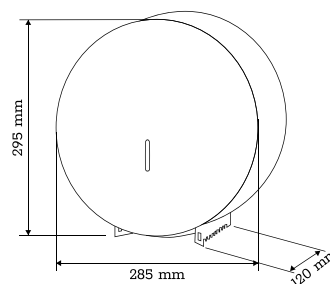

| | | |
|-------------|-------------|-----------------|
| Ref. PM2845 | Rollo: 27,5 | Embalaje: 1 u. |
| Sku. PM2845 | Roll: 27,5 | Packaging: 1 u. |



CÓDIGO: 2001384



DISPENSADOR HIGIÉNICO INOX MAXI SATINADO MAXI SATIN-FINISH STAINLESS STEEL HYGIENIC DISPENSER

- Fabricado en acero inoxidable satinado de 0,8 mm.
- Posibilidad de acabados: Acero inoxidable AISI 304 y AISI 430 satinado.
- Posibilidad de ejes: Ø25 mm-Ø45 mm-Ø60 mm.
- Manufactured in 0.8mm satin-finish stainless steel.
- Finish options: Satin-finish AISI 304 and AISI 430 stainless steel.
- Possible spindle sizes: Ø25 mm-Ø45 mm-Ø60 mm.

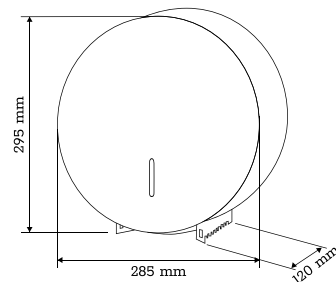

| | | |
|-------------|-------------|-----------------|
| Ref. PM2945 | Rollo: 27,5 | Embalaje: 1 u. |
| Sku. PM2945 | Roll: 27,5 | Packaging: 1 u. |



CÓDIGO: 2001385



DISPENSADOR HIGIÉNICO INOX STANDAR BRILLO STANDARD GLOSS-FINISH STAINLESS STEEL HYGIENIC DISPENSER

- Fabricado en acero inoxidable brillo de 0,8 mm.
- Posibilidad de acabados: Acero inoxidable AISI 304 y AISI 430 en brillo.
- Posibilidad de ejes: Ø25 mm-Ø45 mm-Ø60 mm.
- Manufactured in 0.8mm gloss-finish stainless steel.
- Finish options: Gloss-finish AISI 304 and 430 stainless steel.
- Possible spindle sizes: Ø25 mm-Ø45 mm-Ø60 mm.

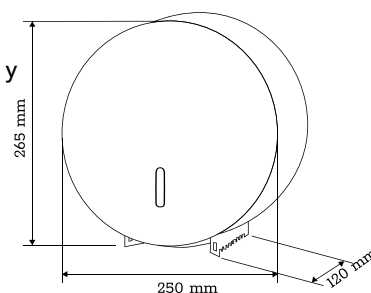

| | | |
|-------------|-------------|-----------------|
| Ref. PM2645 | Rollo: 24,5 | Embalaje: 8 u. |
| Sku. PM2645 | Roll: 24,5 | Packaging: 8 u. |



CÓDIGO: 2001366



DISPENSADOR HIGIÉNICO INOX STANDAR SATINADO STANDARD SATIN-FINISH STAINLESS STEEL HYGIENIC DISPENSER

- Fabricado en acero inoxidable satinado de 0,8 mm.
- Posibilidad de acabados: Acero inoxidable AISI 304 y AISI 430 satinado.
- Posibilidad de ejes: Ø25 mm-Ø45 mm-Ø60 mm.
- Manufactured in 0.8mm satin-finish stainless steel.
- Finish options: Satin-finish AISI 304 and AISI 430 stainless steel.
- Possible spindle sizes: Ø25 mm-Ø45 mm-Ø60 mm.

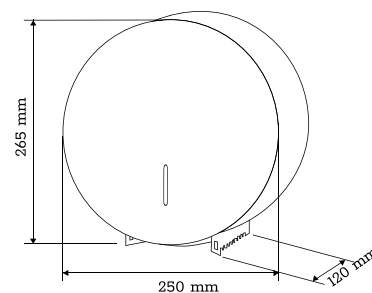

| | | |
|--|---------------------------|-----------------------------------|
| Ref. PM2545 Sku. PM2545 | Rollo: 24,5 Roll: 24,5 | Embalaje: 8 u. Packaging: 8 u. |
|--|---------------------------|-----------------------------------|

GAMA ARES

ARES RANGE



DISPENSADOR HIGIÉNICO INDUSTRIAL HOJA-HOJA

INDUSTRIAL HYGIENIC SHEET-BY-SHEET DISPENSER

- Dispensador de papel higiénico precortado hoja a hoja (zic-zac).
 - Fabricado en plástico ABS.
 - Posibilidad de visor en varios colores para lograr una mayor personalización.
 - Con apertura frontal basculante para mayor comodidad de recarga.
 - Construcción robusta y antivandálica.
 - Incluye bolsa con tacos, tornillos y llave.
- Sheet-by-sheet dispenser for precut (zig-zag) toilet paper.
 - Manufactured in ABS plastic.
 - Possibility of visor in different colours for better customisation.
 - Tilt-open front flap for easier reloading.
 - Strong, vandal-proof construction.
 - Includes bag with plugs, screws and key.

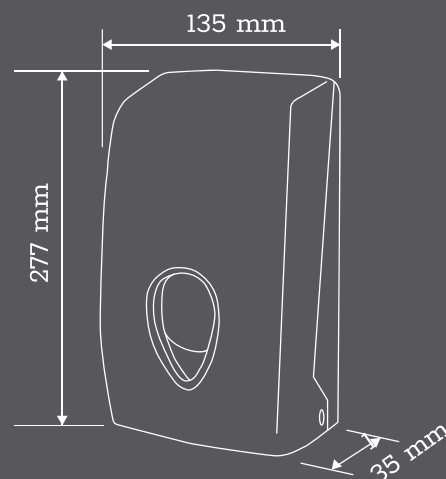

CÓDIGO: 2001433



CÓDIGO: 2001434



CÓDIGO: 2001435

BLACK VELVET

ABS



SILVER GREY

ABS



PURE WHITE

ABS



| Ref. Sku. | Rollo servicios Roll services | Embalaje Packaging |
|-----------|-------------------------------|--------------------|
| PP3700 | 500 | 12 u. |

| Ref. Sku. | Rollo servicios Roll services | Embalaje Packaging |
|-----------|-------------------------------|--------------------|
| PP3900 | 500 | 12 u. |

| Ref. Sku. | Rollo servicios Roll services | Embalaje Packaging |
|-----------|-------------------------------|--------------------|
| PP3500 | 500 | 12 u. |

03.

DISPENSADORES

DE PAPEL TOALLA

PAPER TOWEL DISPENSERS

GAMA ARES

ARES RANGE



DISPENSADOR TOALLA Z

Z TOWEL DISPENSER

- Fabricado totalmente en plástico ABS.
 - Con visor de nivel de carga.
 - Posibilidad de visor en varios colores para lograr una mayor personalización.
 - Con apertura frontal basculante para mayor comodidad de recarga.
 - Construcción robusta y antivandálica.
 - Incluye bolsa con tacos, tornillos y llave.
- Entirely manufactured in ABS plastic.
 - With filling level viewer.
 - Possibility of viewer in several colours for better customisation.
 - Tilt-open front flap for easier reloading.
 - Strong, vandal-proof construction.
 - Includes bag with plugs, screws and key.

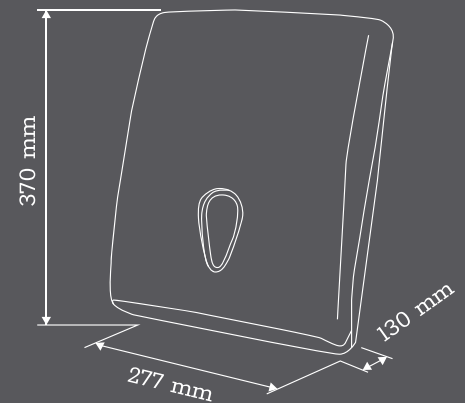

CÓDIGO: 3001630

BLACK VELVET



CÓDIGO: 3001621

SILVER GREY



CÓDIGO: 3001622

PURE WHITE



| Ref. Sku. | Capacidad toallas Capacity towels | Embalaje Packaging |
|-----------|--------------------------------------|-----------------------|
| TP6500 | 600 | 8 u. |

| Ref. Sku. | Capacidad toallas Capacity towels | Embalaje Packaging |
|-----------|--------------------------------------|-----------------------|
| TP6700 | 600 | 8 u. |

| Ref. Sku. | Capacidad toallas Capacity towels | Embalaje Packaging |
|-----------|--------------------------------------|-----------------------|
| TP6100 | 600 | 8 u. |



CÓDIGO: 2001530



DISPENSADOR TOALLA Z INOX SATINADO SATIN-FINISH STAINLESS STEEL Z TOWEL DISPENSER

- Fabricado en acero inoxidable AISI 430 satinado de 0,8 mm.
- Con apertura frontal basculante.
- Cerradura metálica dentada y boca universal.
- Manufactured in 0.8 mm satin-finish AISI 430 stainless steel.
- With tilt-open front opening.
- Toothed metal latch and universal inlet.

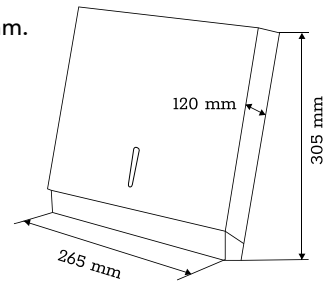

| | | |
|-----------------------------|--|-----------------------------------|
| Ref. AH14000 Sku. TM7000 | Capacidad: 600 toallas Capacity: 600 towels | Embalaje: 1 u. Packaging: 1 u. |
|-----------------------------|--|-----------------------------------|



CÓDIGO: 2001532



DISPENSADOR TOALLA Z INOX BRILLO GLOSS-FINISH STAINLESS STEEL Z TOWEL DISPENSER

- Fabricado en acero inoxidable AISI 430 brillo de 0,8 mm.
- Con apertura frontal basculante.
- Cerradura metálica dentada y boca universal.
- Manufactured in 0.8 mm gloss-finish AISI 430 stainless steel.
- With tilt-open front opening.
- Toothed metal latch and universal inlet.

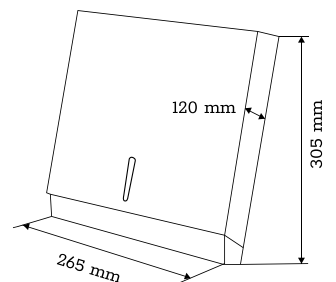

| | | |
|----------------------------|--|-----------------------------------|
| Ref. TM7100 Sku. TM7100 | Capacidad: 600 toallas Capacity: 600 towels | Embalaje: 1 u. Packaging: 1 u. |
|----------------------------|--|-----------------------------------|



CÓDIGO: 2001600



DISPENSADOR TOALLA Z EPOXI BLANCO WHITE EPOXY Z TOWEL DISPENSER

- Fabricado en chapa de hierro de 0,8 mm.
- Pintado en epoxi poliéster de 80-90 micras.
- Con apertura frontal basculante.
- Cerradura metálica dentada y boca universal.
- Manufactured in 0.8 mm iron sheeting.
- Painted in 80-90 micron polyester epoxy.
- With tilt-open front opening.
- Toothed metal latch and universal inlet.

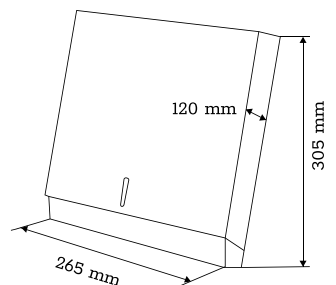

| | | |
|-----------------------------|--|-----------------------------------|
| Ref. AH37002 Sku. TM7300 | Capacidad: 600 toallas Capacity: 600 towels | Embalaje: 1 u. Packaging: 1 u. |
|-----------------------------|--|-----------------------------------|



CÓDIGO: 2001534



DISPENSADOR TOALLA Z INOX SATINADO SATIN-FINISH STAINLESS STEEL Z TOWEL DISPENSER

- Fabricado en acero inoxidable AISI 430 satinado de 0,8 mm.
- Con apertura frontal basculante.
- Cerradura metálica dentada y boca universal.
- Manufactured in 0.8 mm satin-finish AISI 430 stainless steel.
- With tilt-open front opening.
- Toothed metal latch and universal inlet.

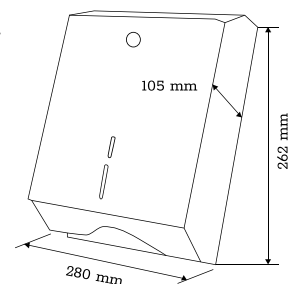

| | | |
|----------------------------|--|-----------------------------------|
| Ref. TM7900 Sku. TM7900 | Capacidad: 600 toallas Capacity: 600 towels | Embalaje: 1 u. Packaging: 1 u. |
|----------------------------|--|-----------------------------------|

04.

DISPENSADORES

DE PAPEL MECHA

CENTRE-PULL PAPER

TOWEL DISPENSERS

GAMA ARES

ARES RANGE



DISPENSADOR MECHA

CENTRE-PULL DISPENSER

- Fabricado totalmente en plástico ABS.
- Con apertura frontal basculante para mayor comodidad de recarga.
- Construcción robusta y antivandálica.
- Amplio visor para control de la carga.
- Posibilidad de visor en varios colores para lograr una mayor personalización.
- Incluye bolsa con tacos, tornillos y llaves.
- Entirely manufactured in ABS plastic.
- Tilt-open front flap for easier refilling.
- Strong, vandal-proof construction.
- Large viewer for checking contents.
- Possibility of viewer in several colours for better customisation.
- Includes bag with plugs, screws and keys.

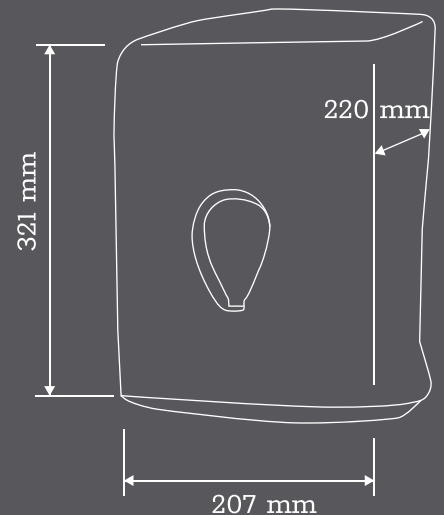

CÓDIGO: 2001900



CÓDIGO: 2001901



CÓDIGO: 2001902

BLACK VELVET



SILVER GREY



PURE WHITE



| Ref. Sku | Capacidad (Rollos) Capacity (Rolls) | Embalaje Packaging |
|----------|--|-----------------------|
| MP4100 | Hasta 185Ø Up to 185Ø | 8 u. |

| Ref. Sku. | Capacidad (Rollos) Capacity (Rolls) | Embalaje Packaging |
|-----------|--|-----------------------|
| MP4300 | Hasta 185Ø Up to 185Ø | 8 u. |

| Ref. Sku. | Capacidad (Rollos) Capacity (Rolls) | Embalaje Packaging |
|-----------|--|-----------------------|
| MP4500 | Hasta 185Ø Up to 185Ø | 8 u. |

GAMA ARES

ARES RANGE



DISPENSADOR MINI MECHA

MINI CENTRE-PULL DISPENSER

- Fabricado totalmente en plástico ABS.
- Con apertura frontal basculante para mayor comodidad de recarga.
- Construcción robusta y antivandálica.
- Amplio visor para control de la carga.
- Posibilidad de visor en varios colores para lograr una mayor personalización.
- Incluye bolsa con tacos, tornillos y llaves.
- Entirely manufactured in ABS plastic.
- Tilt-open front flap for easier refilling.
- Strong, vandal-proof construction.
- Large viewer for checking contents.
- Possibility of viewer in several colours for better customisation.
- Includes bag with plugs, screws and keys.

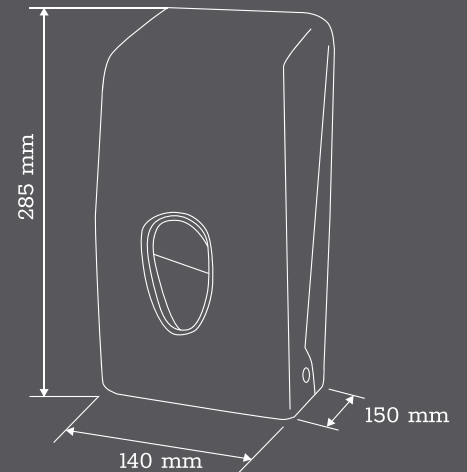

CÓDIGO: 3001805



CÓDIGO: 3001806



CÓDIGO: 3001807

BLACK VELVET



SILVER GREY



PURE WHITE



| Ref. Sku. | Capacidad (Rollos) Capacity (Rolls) | Embalaje Packaging |
|-----------|--|-----------------------|
| MP4800 | Hasta 120Ø Up to 120Ø | 12 u. |

| Ref. Sku. | Capacidad (Rollos) Capacity (Rolls) | Embalaje Packaging |
|-----------|--|-----------------------|
| MP5000 | Hasta 120Ø Up to 120Ø | 12 u. |

| Ref. Sku. | Capacidad (Rollos) Capacity (Rolls) | Embalaje Packaging |
|-----------|--|-----------------------|
| MP5200 | Hasta 120Ø Up to 120Ø | 12 u. |

05.

DISPENSADORES

INDUSTRIALES

INDUSTRIAL DISPENSERS



CÓDIGO: 2009320

SOPORTE BOBINA INDUSTRIAL SUELO INOX FLOOR-STANDING STAINLESS STEEL INDUSTRIAL REEL SUPPORT

- Fabricado en acero inoxidable AISI 304.
- Sierra de plástico ABS gris.
- Sujeción superior de la sierra para mayor comodidad en la reposición de la bobina.
- Manufactured in AISI 304 stainless steel.
- Grey ABS plastic cutter.
- Cutter fixed at top for easier reel change.

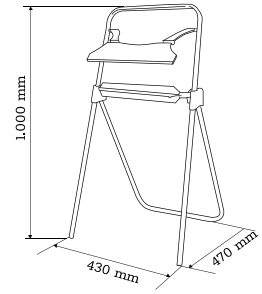

Ref. CM8200
Sku. CM8200

Rollo: Ancho máx. 38 cm
Roll: Max width: 38 cm

Embalaje: 1 u.
Packaging: 1 u.



CÓDIGO: 2009102

INOX

SOPORTE BOBINA INDUSTRIAL SUELO-TUBO ACERO INOX FLOOR-STANDING STAINLESS STEEL TUBE INDUSTRIAL REEL SUPPORT

- Fabricado en tubo de acero inoxidable AISI 304.
- Montaje con tornillo y tuercas de acero inoxidable.
- Sierra de plástico ABS gris.
- Manufactured in AISI 304 steel tubing.
- Assembled with stainless steel nuts and bolts.
- Grey ABS plastic cutter.

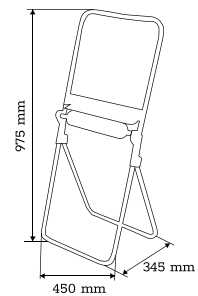

Ref. CM8000
Sku. CM8000

Rollo: Ancho máx. 38 cm
RRoll: Max width: 38 cm

Embalaje: 6 u.
Packaging: 6 u.



CÓDIGO: 2009104

INOX

SOPORTE BOBINA INDUSTRIAL SUELO-TUBO SOBREMESA INOX FLOOR-STANDING/TABLETOP STAINLESS STEEL TUBE INDUSTRIAL REEL SUPPORT

- Fabricado en tubo de acero inoxidable AISI 304.
- Montaje con tornillo y tuercas de acero inoxidable.
- Sierra de plástico ABS gris.
- Manufactured in AISI 304 steel tubing.
- Assembled with stainless steel nuts and bolts.
- Grey ABS plastic cutter.

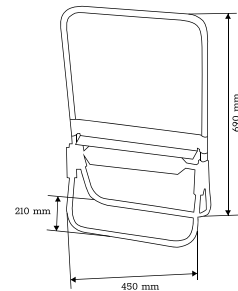

Ref. CM8100
Sku. CM8100

Rollo: Ancho máx. 38 cm
Roll: Max width: 38 cm

Embalaje: 6 u.
Packaging: 6 u.



CÓDIGO: 2009330

SOPORTE BOBINA INDUSTRIAL MURAL-TUBO INOX WALL-MOUNTED STAINLESS STEEL TUBE INDUSTRIAL REEL SUPPORT

- Fabricado en tubo de acero inoxidable AISI 304.
- Montaje con tornillo y tuercas de acero inoxidable.
- Sierra de plástico ABS gris.
- Manufactured in AISI 304 steel tubing.
- Assembled with stainless steel nuts and bolts.
- Grey ABS plastic cutter.

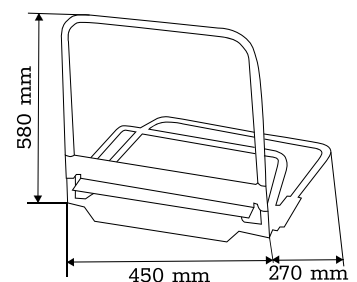

Ref. CM8100
Sku. CM8100

Rollo: Ancho máx. 38 cm
Roll: Max width: 38 cm

Embalaje: 6 u.
Packaging: 6 u.



CÓDIGO: 2006620

DISPENSADOR AUTOCORTE UNIVERSAL UNIVERSAL AUTO CUT DISPENSER

- Fabricado en plástico ABS de color blanco.
- Sistema de apertura frontal basculante.
- Permite dispensar con el brazo, muñeca o codo.
- Admite todo tipo de papel con o sin precorte. Servicios de 27cm
- Manufactured in white ABS plastic. 27 cm services
- Tilt front opening system.
- For dispensing using arm, wrist or elbow.
- Accepts all kinds of precut and un-precut paper.

| | | | |
|----------------------------|---|--|-----------------------------------|
| Ref. MP5500 Sku. MP5500 | Rollo: 150Ø, 210 mm de ancho Roll: Ø150, 210 mm wide | Servicios: 270 mm. Services: 270 mm | Embalaje: 1 u. Packaging: 1 u. |
|----------------------------|---|--|-----------------------------------|



CÓDIGO: 2006606

DISPENSADOR PAPEL CAMILLA INOX STAINLESS STEEL STRETCHER PAPER DISPENSER

- Fabricado en acero cromado acabado brillo.
- Con soporte para bobina de papel de cabecera.
- Con serreta-soporte para la sujeción del papel camilla.
- Rulina tensora de ABS negro.
- Manufactured in gloss-finish chromed steel.
- With support for head-end paper reel.
- With cutter/support for holding stretcher paper.
- Black ABS stretching rule.

| | | |
|----------------------------|---------------------------------------|-----------------------------------|
| Ref. CM8550 Sku. CM8550 | Rollo: Máx. 60 cm Roll: Max. 60 cm | Embalaje: 9 u. Packaging: 9 u. |
|----------------------------|---------------------------------------|-----------------------------------|



CÓDIGO: 2006607

SOPORTE PAPEL CAMILLA STRETCHER PAPER SUPPORT

- Fabricado en acero cromado acabado brillo.
- Soporte para bobina de papel de cabecera.
- Manufactured in gloss-finish chromed steel.
- Head-end paper reel support.

| | | |
|----------------------------|---------------------------------------|-----------------------------------|
| Ref. CM8500 Sku. CM8500 | Rollo: Máx. 60 cm Roll: Max. 60 cm | Embalaje: 3 u. Packaging: 3 u. |
|----------------------------|---------------------------------------|-----------------------------------|



CÓDIGO: 2006608

SIERRA DISPENSADOR CAMILLA INOX STAINLESS STEEL STRETCHER PAPER DISPENSER CUTTER

- Fabricada en acero inoxidable pulido brillo.
- Con serreta-soporte para la sujeción del papel.
- Manufactured in polished gloss-finish stainless steel.
- With cutter/support for holding the paper.

| | | |
|----------------------------|---------------------------------------|-----------------------------------|
| Ref. CM8525 Sku. CM8525 | Rollo: Máx. 60 cm Roll: Max. 60 cm | Embalaje: 3 u. Packaging: 3 u. |
|----------------------------|---------------------------------------|-----------------------------------|

06.

SECAMANOS

POR AIRE

AIR HAND-DRYERS



CÓDIGO: 2001050



SECAMANOS ABS ÓPTICO BLANCO 1650 W 1,650 W WHITE ABS OPTICAL HAND DRYER

- Fabricada en plástico ABS inyectado de color blanco.
- Incorpora doble protección térmica.
- Posibilidad de ajuste de sensibilidad de detección.
- Incluye toma de tierra sobre la carcasa.
- Manufactured in white injection-moulded ABS plastic.
- Incorporates double thermal protection.
- Possibility of adjusting detection sensitivity.
- Includes earth connection on casing.

Ref. 070109
Sku. 070109

Potencia: 1650 W.
Power: 1650 W.

Embalaje: 4 u.
Packaging: 4 u.



CÓDIGO: 2001051



SECAMANOS ÓPTICO INOX BRILLO 1650 W 1,650 W GLOSS-FINISH STAINLESS STEEL OPTICAL HAND DRYER

- Fabricado en chapa de acero inoxidable pulido.
- Incorpora doble protección térmica.
- Posibilidad de ajuste de sensibilidad de detección.
- Incluye toma de tierra sobre la carcasa.
- Manufactured in polished stainless steel sheeting.
- Incorporates double thermal protection.
- Possibility of adjusting detection sensitivity.
- Includes earth connection on casing.

Ref. 070107
Sku. 070107

Potencia: 1650 W.
Power: 1650 W.

Embalaje: 4 u.
Packaging: 4 u.



CÓDIGO: 2001053



SECAMANOS ÓPTICO INOX SATINADO 1650 W 1,650 W SATIN-FINISH STAINLESS STEEL OPTICAL HAND DRYER

- Fabricado en chapa de acero inoxidable pulido.
- Incorpora doble protección térmica.
- Posibilidad de ajuste de sensibilidad de detección.
- Incluye toma de tierra sobre la carcasa.
- Manufactured in white epoxy painted annealed steel sheeting.
- Incorporates double thermal protection.
- Possibility of adjusting detection sensitivity.
- Includes earth connection on casing.

Ref. 070108
Sku. 070108

Potencia: 1650 W.
Power: 1650 W.

Embalaje: 4 u.
Packaging: 4 u.



CÓDIGO: 2001053



SECAMANOS TOBERA ÓPTICO SATINADO 2400 W 2,400 W SATIN-FINISH OPTICAL HAND DRYER WITH NOZZLE

- Fabricado en acero inoxidable AISI 304 satinado.
- Incorpora doble protección térmica.
- Posibilidad de ajuste de sensibilidad de detección.
- Incluye toma de tierra sobre la carcasa.
- Manufactured in satin-finish AISI 304 stainless steel.
- Incorporates double thermal protection.
- Possibility of adjusting detection sensitivity.
- Includes earth connection on casing.

Ref. 070102
Sku. 070102

Potencia: 2400 W.
Power: 2400 W.

Embalaje: 4 u.
Packaging: 4 u.



CÓDIGO: 2001054

SECADOR DE MANOS ALTA VELOCIDAD 900 W 900 W HIGH-SPEED HAND DRYER

- Fabricado en plástico ABS inyectado.
- Sensor superior de detección de salida de las manos.
- Con bandeja extraíble recogeaguas con filtro de partículas.
- Motor sin escobillas de gran velocidad de giro para mantenimiento o desgaste nulos.
- Equipado con un interruptor de encendido/apagado aislado en el cajetín lateral.
- Incorpora un interruptor para el corte, con el consiguiente ahorro energético.
- Dispone de un interruptor selector de la velocidad de salida de aire.
- Manufactured in injection-moulded ABS plastic.
- Hand-removal detection sensor at top.
- With removable water collector tray and particle filter.
- Brushless high-speed motor for nil maintenance or wear.
- Equipped with on-off switch isolated in side box.
- Incorporates cut-off switch for energy saving.
- With air output speed selector switch.



Ref. 070111
Sku. 070111

Potencia: 900 W.
Power: 900 W.

Embalaje: 1 u.
Packaging: 1 u.



CÓDIGO: 2001055

SECADOR DE MANOS ALTA VELOCIDAD METALIZADO 900 W 900 W METAL HIGH-SPEED HAND DRYER

- Fabricado en plástico ABS inyectado.
- Sensor superior de detección de salida de las manos.
- Con bandeja extraíble recogeaguas con filtro de partículas.
- Motor sin escobillas de gran velocidad de giro para mantenimiento o desgaste nulos.
- Equipado con un interruptor de encendido/apagado aislado en el cajetín lateral.
- Incorpora un interruptor para el corte, con el consiguiente ahorro energético.
- Dispone de un interruptor selector de la velocidad de salida de aire.
- Manufactured in injection-moulded ABS plastic.
- Hand-removal detection sensor at top.
- With removable water collector tray and particle filter.
- Brushless high-speed motor for nil maintenance or wear.
- Equipped with on-off switch isolated in side box.
- Incorporates cut-off switch for energy saving.
- With air output speed selector switch.



Ref. 070112
Sku. 070112

Potencia: 900 W.
Power: 900 W.

Embalaje: 1 u.
Packaging: 1 u.



CÓDIGO: 2001020

SECADOR DE MANOS ALTO RENDIMIENTO AVE SATINADO 900 W METAL HIGH-PERFORMANCE HAND DRYER

- Óptico: Con puesta en marcha y parada automática por aproximación de manos
- Carcasa de acero inox. satinado de alta calidad
- Incorpora filtro standard para polvo y partículas.
- Optical: With start-up and automatic stop by approaching hands
- Stainless steel cover. high quality satin
- It incorporates a standard filter for dust and particles.



Ref. AA18500
Sku. AA18500

Potencia: 750 W.
Power: 750 W.

Embalaje: 1 u.
Packaging: 1 u.



CÓDIGO: 2001030

SECADOR DE MANOS STELLAIR STELLAIR HAND DRYER

- Tiempo de secado entre 10 y 15 segundos.
 - Afluencia elevada.
 - Nivel acústico 73 dB.
 - Antivandálico: carcasa de ABS IK10.
 - Iluminación de la onda de secado.
 - Filtro de cobre bactericida incluido.
 - Depósito de recogida del agua con una capacidad de 1 L.
 - Potencia nominal .
 - Alimentación 220-240V / 50Hz .
 - CF- Clase II IP44.
 - Colores acabados negro mate, gris metalizado y blanco.
 - Dos años de garantía.
 - Dim L.340 A.531 P.262 mm.
- Drying time: between 10 and 15 seconds.
 - Influence: high.
 - Sound level 73 dB.
 - Anti-vandalism :: IK10 ABS casing.
 - Lighting of the drying wave.
 - Bactericidal copper filter included.
 - Water collection tank with a capacity of 1 L.
 - Nominal power: 800W.
 - Power supply: 220-240V / 50Hzz.
 - CF- Class II-IP44.
 - Finished colors: matt black, metallic gray and white.
 - Two years warranty.
 - Dim: L.340xH.531xP.262 mm.



SECADOR DE MANOS FUTURA FUTURA HAND DRYER

- * Secador de manos standard de alta calidad y prestaciones.
 - * Óptico: Con puesta en marcha y parada automática por aproximación de manos.
 - * Clase II: No necesita toma de tierra.
 - * Doble aislamiento eléctrico.
 - * Alta eficiencia.
 - * Sistema de seguridad con limitador de tiempo.
 - * Baja rumorosidad.
 - * No precisa mantenimiento.
 - * Indicada para espacios de rotación media.
 - * Fácil accesibilidad y limpieza.
 - * Larga duración.
- * Standard hand dryer of high quality and performance.
 - * Optical: With start-up and automatic stop by approaching hands.
 - * Class II: Does not need earthing.
 - * Double electrical insulation.
 - * High efficiency.
 - * Security system with time limiter.
 - * Low noise.
 - * No maintenance necessary.
 - * Indicated for spaces with medium rotation.
 - * Easy accessibility and cleaning.
 - * Long duration.



SECADOR DE MANOS POWER POWER HAND DRYER

- * Óptico de altas prestaciones.
 - * Fabricado en ABS de alta calidad y resistencia.
 - * Compacto y de reducidas dimensiones
 - * Secado en aproximadamente 10" por cortina de aire. Secado rápido e higiénico.
 - * Antivibración.
 - * Motor universal de bajo consumo: 800 W.
 - * Velocidad de salida del aire: 505 Km/h
 - * Incorpora aislante acústico.
 - * Protección con doble aislamiento eléctrico (IP23).
 - * Certificado en Clase II.
 - * Parada automática por tiempo.
 - * Sistema de seguridad con parada.
 - * Módulo electrónico en su base de fácil extracción.
 - * Filtro antipolvo.
 - * Filtro HEPA
 - * Certificación CE (CB)
 - * Baja rumorosidad (69 dB).
 - * Adaptable a cualquier decoración.
 - * Lugares de alto tráfico.
 - * Recomendable para espacios reducidos.
- * High benefits optics.
 - * Made of high quality and resistance ABS.
 - * Compact and small in size
 - * Dries approximately 10" by air curtain. Quick and hygienic drying.
 - * Anti-vibration.
 - * Low consumption universal motor: 800 W.
 - * Air outlet speed: 505 Km / h
 - * Incorporates acoustic insulation.
 - * Protection with double electrical insulation (IP23).
 - * Certified in Class II.
 - * Automatic stop by time.
 - * Safety system with stop.
 - * Electronic module in its base for easy removal.
 - * Dust filter.
 - * HEPA filter
 - * CE certification (CB)
 - * Low noise (69 dB).
 - * Adaptable to any decoration.
 - * High traffic places.
 - * Recommended for small spaces.

07.

SECADORES

DE PELO

HAIR DRYERS



SECADOR DE PELO CON SOPORTE DE PARED 1200 W 1,200 W HAIR DRYER WITH WALL SUPPORT

- Fabricado en plástico ABS, acabado blanco o negro.
- Sistema de seguridad por apagado automático por sobrecalentamiento.
- Pulsador para desconexión de resistencia y salida de aire frío.
- Interruptor de encendido/apagado.
- Manufactured in white- or black-finish ABS plastic.
- Safety system to turn it off automatically if it overheats.
- Button to turn off heating element and cold air output.
- On-off switch.



| | | | | | |
|---|-------------------------------------|-------------------------------------|--|-------------------------------------|-------------------------------------|
| Ref. 070801 blanco Sku. 070801 white | Potencia: 1200 W. Power: 1200 W. | Embalaje: 12 u. Packaging: 12 u. | Ref. 070804 negro Sku. 070804 black | Potencia: 1200 W. Power: 1200 W. | Embalaje: 12 u. Packaging: 12 u. |
|---|-------------------------------------|-------------------------------------|--|-------------------------------------|-------------------------------------|



SECADOR DE PELO BASE DE PARED + TOMA DE ENCHUFE 1800 W 1,800 W HAIR DRYER WITH WALL BASE + PLUG SOCKET

- Fabricado en plástico ABS, acabado blanco o negro.
- Base con clavija para conectar afeitadoras de 230 V.
- Pulsador para desconexión de resistencia y salida de aire frío.
- Apagado automático por sobrecalentamiento e interruptor de encendido/apagado.
- Manufactured in white or black ABS plastic.
- Base with socket for plugging in 230 V shavers.
- Button to turn off heating element and cold air output.
- System to turn it off automatically if it overheats and on-off switch.



| | | | | | |
|---|-------------------------------------|-------------------------------------|--|-------------------------------------|-------------------------------------|
| Ref. 070812 blanco Sku. 070812 white | Potencia: 1800 W. Power: 1800 W. | Embalaje: 12 u. Packaging: 12 u. | Ref. 070813 negro Sku. 070813 black | Potencia: 1800 W. Power: 1800 W. | Embalaje: 12 u. Packaging: 12 u. |
|---|-------------------------------------|-------------------------------------|--|-------------------------------------|-------------------------------------|



SECADOR DE PELO PARA CAJONERA 1200 W 1,200 W HAIR DRYER FOR CHEST OF DRAWERS

- Fabricado en plástico ABS, acabado blanco o negro.
- Adaptado para su instalación en una cajonera.
- Funcionamiento de seguridad por presión del pulsador.
- Apagado automático por sobrecalentamiento e interruptor de encendido/apagado.
- Manufactured in white- or black-finish ABS plastic.
- Suitable for installing on chest of drawers.
- Safe button-pressure operation.
- System to turn it off automatically if it overheats and on-off switch.



| | | | | | |
|---|-------------------------------------|-------------------------------------|--|-------------------------------------|-------------------------------------|
| Ref. 070803 blanco Sku. 070803 white | Potencia: 1200 W. Power: 1200 W. | Embalaje: 12 u. Packaging: 12 u. | Ref. 070808 negro Sku. 070808 black | Potencia: 1200 W. Power: 1200 W. | Embalaje: 12 u. Packaging: 12 u. |
|---|-------------------------------------|-------------------------------------|--|-------------------------------------|-------------------------------------|



SECADOR DE PELO PISTOLA NEGRO-SATINADO 1800 W 1,800 W SATIN-FINISH BLACK PISTOL HAIR DRYER

- Fabricado en plástico negro satín y cromo.
- Desconexión de la resistencia por presión del pulsador y salida de aire frío.
- Sistema de seguridad por apagado automático por sobrecalentamiento.
- Dos boquillas de aire: concentración y difusión.
- Manufactured in satin-finish black plastic and chrome.
- Heating element and cold air output turned off by button pressure.
- Automatic switch-off system if it overheats.
- Two air nozzles: concentration and diffusion.



| | | | |
|----------------------------|-------------------------------------|-------------------------------------|---|
| Ref. 070815 Sku. 070815 | Potencia: 1800 W. Power: 1800 W. | Embalaje: 12 u. Packaging: 12 u. | Ref.110610 Anillo/soporte: 1 u. (venta por separado) Sku. 110610 Ring/support: 1 u (sold separately) |
|----------------------------|-------------------------------------|-------------------------------------|---|

08.

MATAINSECTOS
ELECTRÓNICOS
Y ADHESIVOS

ELECTRONIC AND
ADHESIVE INSECT TRAPS



BLANCO

CÓDIGO: 2004050
RECAMB.: 2004051

MATAINSECTOS DE LÁMINA ADHESIVA 1x20 W BLANCO
WHITE 1 x 20 W ADHESIVE STRIP INSECT TRAP

- Fabricado en plástico ABS blanco.
- Lámpara mural matainsectos adhesivo.
- 1 lámpara CFL 20 W 2 u.
- Manufactured in white ABS plastic.
- Adhesive insect trap with wall-mounted lamp.
- 1 x 20 W 2 U CFL lamp.

| | | | |
|----------------------------|-------------------------------|-----------------------------------|---|
| Ref. 040213 Sku. 040213 | Potencia: 20 W Power: 20 W | Embalaje: 1 u. Packaging: 1 u. | Recambio: Ref. 040214 Spare: Sku. 040214 |
|----------------------------|-------------------------------|-----------------------------------|---|



BLANCO

CÓDIGO: 2004052
RECAMB.: 2004053

MATAINSECTOS DE LÁMINA ADHESIVA 1x20 W BLANCO
WHITE 1 x 20 W ADHESIVE STRIP INSECT TRAP

- Fabricado en chapa de acero lacada en epoxi blanco.
- Lámpara mural matainsectos adhesivo.
- 1 lámpara CFL 20 W 2 u.
- Manufactured in white epoxy lacquered steel sheeting.
- Adhesive insect trap with wall-mounted lamp.
- 1 x 20 W 2 U CFL lamp.

| | | | |
|----------------------------|-------------------------------|-----------------------------------|---|
| Ref. 040203 Sku. 040203 | Potencia: 20 W Power: 20 W | Embalaje: 1 u. Packaging: 1 u. | Recambio: Ref. 040205 Spare: Sku. 040205 |
|----------------------------|-------------------------------|-----------------------------------|---|



BLANCO

CÓDIGO: 2004052
RECAMB.: 2004055

MATAINSECTOS DE LÁMINA ADHESIVA 1x20 W BLANCO
WHITE 1 x 20 W ADHESIVE STRIP INSECT TRAP

- Fabricado en chapa de acero lacada en epoxi blanco.
- Lámpara mural matainsectos adhesivo.
- 1 tubo BL 18 W.
- Manufactured in white epoxy lacquered steel sheeting.
- Adhesive insect trap with wall-mounted lamp.
- 1 BL 18 W tube.

| | | | |
|----------------------------|-------------------------------|-----------------------------------|---|
| Ref. 040204 Sku. 040204 | Potencia: 18 W Power: 18 W | Embalaje: 1 u. Packaging: 1 u. | Recambio: Ref. 040205 Spare: Sku. 040205 |
|----------------------------|-------------------------------|-----------------------------------|---|



BLANCO

CÓDIGO: 2004056
CÓDIGO: 2004057

MATAINSECTOS DE LÁMINA ADHESIVA 1x20 W BLANCO
WHITE 1 x 20 W ADHESIVE STRIP INSECT TRAP

- Fabricado en chapa de acero lacada en epoxi blanco.
- Lámpara mural matainsectos adhesivo.
- 1 lámpara CFL 20 W 2 u.
- Manufactured in white epoxy lacquered steel sheeting.
- Adhesive insect trap with wall-mounted lamp.
- 1 x 20 W 2 U CFL lamp.

| | | | |
|----------------------------|-------------------------------|-----------------------------------|---|
| Ref. 040209 Sku. 040209 | Potencia: 20 W Power: 20 W | Embalaje: 1 u. Packaging: 1 u. | Recambio: Ref. 040215 Spare: Sku. 040215 |
|----------------------------|-------------------------------|-----------------------------------|---|



BRILLO INOX

CÓDIGO: 2004060
RECAMB.: 2004061

MATAINSECTOS DE LÁMINA ADHESIVA 1x20 W INOX WHITE 1 x 20 W ADHESIVE STRIP INSECT TRAP

- Fabricado en acero inoxidable.
- Lámpara mural matainsectos adhesivo.
- 1 lámpara CFL 20 W 2 u.
- Manufactured in stainless steel.
- Adhesive insect trap with wall-mounted lamp.
- 1 x 20 W 2 U CFL lamp.

| | | | |
|----------------------------|-------------------------------|-----------------------------------|---|
| Ref. 040210 Sku. 040210 | Potencia: 20 W Power: 20 W | Embalaje: 1 u. Packaging: 1 u. | Recambio: Ref. 040215 Spare: Sku. 040215 |
|----------------------------|-------------------------------|-----------------------------------|---|



SATINADO INOX

CÓDIGO: 2004062
RECAMB.: 2004063

MATAINSECTOS DE LÁMINA ADHESIVA 2x15 W INOX STAINLESS STEEL 2 x 15 W ADHESIVE STRIP INSECT TRAP

- Fabricado en acero inoxidable.
- Lámpara mural matainsectos adhesivo decorada.
- 2 tubos T8 15 W.
- Potencia total: 30 W.
- Manufactured in stainless steel.
- Decorated adhesive insect trap with wall-mounted lamp.
- 2 T8 15 W tubes.
- Total power 30 W.

| | | | |
|----------------------------|--------------------------------------|-----------------------------------|---|
| Ref. 040208 Sku. 040208 | Potencia: 30W Potencia/Power: 30W | Embalaje: 1 u. Packaging: 1 u. | Recambio: Ref. 040216 Spare: Sku. 040216 |
|----------------------------|--------------------------------------|-----------------------------------|---|



NEGRO METALIZADO

CÓDIGO: 2004064

MATAINSECTOS ELÉCTRICO 2x11 W METALIZADO METAL 2 x 11 W ELECTRIC INSECT TRAP

- Fabricado en acero inoxidable y ABS negro
- Potencia total: 22 W.
- Dos tubos T5 de 11 W y 215 mm.
- Manufactured in stainless steel and black ABS.
- Total power 22 W.
- 2 T5 11 W 215 mm tubes.

| | | |
|----------------------------|-------------------------------|-----------------------------------|
| Ref. 040202 Sku. 040202 | Potencia: 22 W Power: 22 W | Embalaje: 1 u. Packaging: 1 u. |
|----------------------------|-------------------------------|-----------------------------------|



NEGRO METALIZADO

CÓDIGO: 2004065

MATAINSECTOS ELÉCTRICO 2x15 W METALIZADO 2 x 15 W METAL ELECTRIC INSECT TRAP

- Fabricado en acero inoxidable y ABS negro.
- Potencia total: 30 W.
- Dos tubos T8 de 15 W y 215 mm.
- Manufactured in stainless steel and black ABS.
- Total power 30 W.
- 2 T8 15 W 215 mm tubes.

| | | |
|----------------------------|-------------------------------|-----------------------------------|
| Ref. 040211 Sku. 040211 | Potencia: 30 W Power: 30 W | Embalaje: 1 u. Packaging: 1 u. |
|----------------------------|-------------------------------|-----------------------------------|



CÓDIGO: 2004066

NEGRO METALIZADO

MATAINSECTOS ELÉCTRICO 2x20 W METALIZADO METAL 2 x 20 W ELECTRIC INSECT TRAP

- Fabricado en acero inoxidable y ABS negro.
- Potencia total: 40 W.
- Dos tubos T12 de 20 W y 215 mm.
- Manufactured in stainless steel and black ABS.
- Total power 40 W.
- Two 20 W T12 215 mm tubes.

| | | |
|----------------------------|-------------------------------|-----------------------------------|
| Ref. 040206 Sku. 040206 | Potencia: 40 W Power: 40 W | Embalaje: 1 u. Packaging: 1 u. |
|----------------------------|-------------------------------|-----------------------------------|



CÓDIGO: 2004067

NEGRO METALIZADO

MATAINSECTOS ELÉCTRICO 2x40 W METALIZADO METAL 2 x 40 W ELECTRIC INSECT TRAP

- Fabricado en acero inoxidable y ABS negro.
- Potencia total: 80 W.
- Dos tubos T12 de 40 W y 215 mm.
- Manufactured in stainless steel and black ABS.
- Total power 80 W.
- Two T12 40 W 215 mm tubes.

| | | |
|----------------------------|-------------------------------|-----------------------------------|
| Ref. 040207 Sku. 040207 | Potencia: 80 W Power: 80 W | Embalaje: 1 u. Packaging: 1 u. |
|----------------------------|-------------------------------|-----------------------------------|



RECAMBIOS DE ADHESIVO MATAINSECTOS SPARE INSECT TRAP ADHESIVE STRIPS

| Ref. Recambio Spare part sku. | Ref. Matainsectos Lámina Sku. Adhesive strip insect trap | CÓDIGO: | Embalaje Packaging: |
|----------------------------------|---|---------|------------------------|
| 040214 | 040213 | 2004051 | 3 u. |
| 040205 | 040203 | 2004053 | 5 u. |
| 040205 | 040204 | 2004055 | 5 u. |
| 040215 | 040209 | 2004057 | 3 u. |
| 040215 | 040210 | 2004061 | 3 u. |
| 040216 | 040208 | 2004063 | 5 u. |



RECAMBIOS DE LÁMPARAS MATAINSECTOS SPARE INSECT TRAP LAMPS

| Ref. Recambio Spare part sku. | Ref. Matainsectos Eléctrico Sku. Electric insect trap | Embalaje Packaging: |
|----------------------------------|--|------------------------|
| RD411LMP | 040213 | 1 u. |
| RD411LMP | 040203 | 1 u. |
| RD412LMP | 040204 | 1 u. |
| RD411LMP | 040205 | 1 u. |
| RD411LMP | 040210 | 1 u. |
| RD415LMP | 040208 | 1 u. |
| RD413LMP | 040214 | 1 u. |
| RD415LMP | 040211 | 1 u. |
| RD416LMP | 040206 | 1 u. |
| RD417LMP | 040207 | 1 u. |

09.

DISPENSADORES

AMBIENTALES

ENVIRONMENTAL

DISPENSERS

DISPENSADOR AEROSOL PROGRAMACIÓN PERSONALIZADA CUSTOMISED PROGRAMMING AEROSOL DISPENSER



CÓDIGO: 2004350

- Intervalo de programación entre disparos de 1 a 60 minutos.
- Selección de días y horario de trabajo.
- Contador de disparos.
- Interruptor de apagado.
- Indicador de agotamiento de batería.
- LED luminoso indicador de agotamiento de carga.
- Su mecanismo y electrónica se han testado con un mínimo de 200.000 disparos.
- Programmed to release every 1 to 60 minutes.
- Selection of days and working hours.
- Release counter.
- Off switch.
- Low battery indicator.
- Low battery indicator LED.
- Its mechanism and electronics have been tested to at least 200,000 releases.



Ref. 070502
Sku. 070502

Bote estándar Ø65x104 mm
Standard pot Ø65 x 104 mm

Embalaje: 12 u.
Packaging: 12 u

CARGA DE AMBIENTADOR AMBER PARA DISPENSADOR 250 ml AIR FRESHENER REFILL FOR AEROSOL DISPENSER 250ml



- Sistema Ambimatic concentrado con cúpula tipo americana de hojalata.
- Dosificación en monodosis efectiva en espacios de hasta 200 m².
- Duración de 30 días con programación estándar.
- Hasta 3.000 dosificaciones con su válvula de serie. Cánula de 2,8 mm.
- Concentrated Ambimatic system with American-style tinplate dome.
- Dispensing in single doses effective in spaces up to 200 m².
- Lasts 30 days with standard programming.
- Up to 3,000 doses with the original valve. 2.8 mm tube.

2004300

Amber

6 u.

CARGA DE AMBIENTADOR BABY PARA DISPENSADOR 250 ml AIR FRESHENER REFILL FOR AEROSOL DISPENSER 250ml



- Sistema Ambimatic concentrado con cúpula tipo americana de hojalata.
- Dosificación en monodosis efectiva en espacios de hasta 200 m².
- Duración de 30 días con programación estándar.
- Hasta 3.000 dosificaciones con su válvula de serie. Cánula de 2,8 mm.
- Concentrated Ambimatic system with American-style tinplate dome.
- Dispensing in single doses effective in spaces up to 200 m².
- Lasts 30 days with standard programming.
- Up to 3,000 doses with the original valve. 2.8 mm tube.

2004340

Classic baby

6 u.

DOSIFICADOR SINGULAIR SINGULAIR DISPENSER



- Bajo nivel de ruido.
- Mural o sobremesa.
- Posibilidad de conexión a sistema de aireación.
- Control de presión la bomba.
- Control de air-flow
- Plan de trabajo, diario, semanal + parámetros.
- Configuración por App o display.
- Acceso remoto.
- Conexión wifi o bluetooth
- Bajo consumo, nano partículas, menor frecuencia visitas.
- Deposito de hasta 800 cc.

- Low noise level.
- Mural or desktop.
- Possibility of connection to aeration system.
- Pump pressure control.
- Air-flow control
- Work plan, daily, weekly + parameters.
- Configuration by App or display.
- Remote access.
- Wi-Fi or bluetooth connection
- Low consumption, nano particles, less frequent visits.
- Deposit of up to 800 cc.

DOSIFICADOR SINGULAIR SINGULAIR DISPENSER



- Bajo nivel de ruido.
- Mural o sobremesa.
- Posibilidad de conexión a sistema de aireación.
- Control de presión la bomba.
- Control de air-flow
- Plan de trabajo, diario, semanal + parámetros.
- Configuración por App o display.
- Acceso remoto.
- Conexión wifi o bluetooth
- Bajo consumo, nano partículas, menor frecuencia visitas.
- Deposito de hasta 800 cc.

- Low noise level.
- Mural or desktop.
- Possibility of connection to aeration system.
- Pump pressure control.
- Air-flow control
- Work plan, daily, weekly + parameters.
- Configuration by App or display.
- Remote access.
- Wi-Fi or bluetooth connection
- Low consumption, nano particles, less frequent visits.
- Deposit of up to 800 cc.

AROMAS SCENTS



LAS 4 FRAGANCIAS SE VENDEN EN

- caja de 6 recambios de 250ml
- caja de recambio de 750ml

ALL 4 FRAGRANCES ARE SOLD IN

- box of 6 250ml refills
- 750ml refill box

10.

DISPENSADORES

BACTERIOSTÁTICOS

BACTERIOSTATIC

DISPENSERS



DISPENSADOR BACTERIOSTÁTICO PROGRAMABLE PROGRAMMABLE BACTERIOSTATIC DISPENSER

- Fabricado en ABS con un diseño elegante de color blanco.
- Dispensador para carga bactericida en urinario.
- Secuencia de dosificación programable, con función de testeo.
- Visor de LED para la información programada.
- Intervalos entre disparos de 1 a 60 min. Selección de días y horarios de trabajo.
- Interruptor de apagado e indicador de baterías agotadas.
- LED luminoso indicador de agotamiento de la carga.
- Cada dispensador garantiza una vida útil de 200.000 disparos.
- Contiene un kit de instalación.
- Funciona con dos pilas AA LR14.
- Manufactured in white ABS with elegant design.
- Dispenser for filling with bactericide in urinals.
- Programmable dispensing system with test function.
- LED display for the programmed information.
- Release intervals between 1 and 60 min. Selection of days and working hours.
- Off switch and low battery indicator.
- Low battery LED indicator.
- Each dispenser is guaranteed a useful life of 200,000 releases.
- Contains installation kit.
- Operates with two AA LR14 batteries.



Ref. 070601
Sku. 070601

Capacidad: Envases 500 ml
Capacity: 500 ml packs

Embalaje: 12 u.
Packaging: 12 u.

Kit Instalación Ref. RG003KIB
Installation kit Ref. RG003KIB



CARGA PARA DISPENSADOR BACTEROMATIC 500 ml 500 ml REFILL FOR BACTEROMATIC DISPENSER

- Carga líquida bactericida aromatizada. Capacidad de 500 ml.
- Uso profesional.
- Aromatised liquid bactericide refill. 500 ml capacity.
- Professional use.

| Ref./Sku. | Aroma/Aroma: | Embalaje/Packaging: |
|-----------|---------------------|---------------------|
| 04110 | Talco/ Talc | 6 u. |
| 040109 | Mandarina/ Mandarin | 6 u. |
| 040108 | Floral/ Floral | 6 u. |



GOMA URINARIO AROMATIZADA AROMATISED URINAL RUBBER SHEET

- Producto para baños públicos.
- Dos aromas: frutos tropicales y perfume.
- Duración aproximada de 30 días.
- Product for public toilets.
- Two aromas: tropical fruits and perfume.
- Lasts approximately 30 days.

| Ref./Sku. | Aroma/Aroma: | Embalaje/Packaging: |
|-----------|------------------------------------|---------------------|
| 040111 | Frutos tropicales/ Tropical fruits | 12 u. |
| 040112 | Perfume/ Perfume | 12 u. |



PASTILLA URINARIO EFERVECENTE EFFERVESCENT URINARY PAD

CLEANPILL PASTILLA EFERCENTE E-300U
REF. PTCP1N
0960060

| | |
|-----------|---------------------|
| Ref./Sku. | Embalaje/Packaging: |
| PTCP1N | 300 u. |



PASTILLA URINARIO NITIDA NITIDA URINARY PAD

| | |
|------------|---------------------|
| Ref./Sku. | Embalaje/Packaging: |
| 0081030-01 | 25u. de 40gr. |

11.

DISPENSADORES
DE TOALLAS FACIALES
Y BOLSAS HIGIENICAS
FACE TOWEL DISPENSERS
AND HYGIENIC BAGS



INOX SATINADO INOX BRILLO

CÓDIGO: 2006560
RECAMB.: 2006561

DISPENSADOR DE TOALLAS FACIALES SUPERFICIE INOX STAINLESS STEEL SURFACE-MOUNTED FACE TOWEL DISPENSER

- Fabricado en acero inoxidable AISI 304.
- Posibilidad de acabados: satinado o brillo.
- Producto para baños de hotel y restaurantes.
- Producto apropiado para zonas colectivas.
- Manufactured in AISI 304 stainless steel.
- Possibility of satin or gloss finishes.
- Product for hotel and restaurant toilets.
- Product suitable for public and group toilets.

| | | |
|-------------------|-------------------|------------------|
| Ref. 110603 satin | Capacidad: 100 u. | Embalaje: 20 u. |
| Sku. 110603 satin | Capacity: 100 u. | Packaging: 20 u. |

| | | |
|--------------------|-------------------|------------------|
| Ref. 110615 brillo | Capacidad: 100 u. | Embalaje: 20 u. |
| Sku. 110615 gloss | Capacity: 100 u. | Packaging: 20 u. |



CROMADO BRILLO ABS

CÓDIGO: 2006562

DISPENSADOR DE TOALLAS FACIALES PLÁSTICO CROMADO CHROME-FINISH PLASTIC FACE TOWEL DISPENSERS

- Fabricado en ABS cromado.
- Posibilidad de acabados: satinado o brillo.
- Para colocar sobre encimera de baño.
- Producto apropiado para zonas colectivas.
- Manufactured in chrome-finish ABS.
- Possibility of satin or gloss finishes.
- For placing on bathroom countertop.
- Product suitable for public and group toilets.

| | |
|-------------|-------------------|
| Ref. 110609 | Capacidad: 100 u. |
| Sku. 110609 | Capacity: 100 u. |

| |
|------------------|
| Embalaje: 64 u. |
| Packaging: 64 u. |



INOX SATINADO INOX BRILLO

CÓDIGO: 2006563
RECAMB.: 2006564

DISPENSADOR DE BOLSITAS HIGIÉNICAS INOX STAINLESS STEEL HYGIENIC BAG DISPENSER

- Fabricado en acero inoxidable AISI 304.
- Posibilidad de acabados: satinado o brillo.
- Con soporte para pared o superficie horizontal.
- Producto para baños de hotel y restaurante.
- Manufactured in AISI 304 stainless steel.
- Possibility of satin or gloss finishes.
- With support for wall or horizontal surface.
- Product for hotel and restaurant toilets.

| | | |
|-------------------|-------------------|------------------|
| Ref. 110619 satin | Capacidad: 100 u. | Embalaje: 60 u. |
| Sku. 110619 satin | Capacity: 100 u. | Packaging: 60 u. |

| | | |
|--------------------|-------------------|------------------|
| Ref. 110621 brillo | Capacidad: 100 u. | Embalaje: 60 u. |
| Sku. 110621 gloss | Capacity: 100 u. | Packaging: 60 u. |



CROMADO BRILLO

CÓDIGO: 2006565

DISPENSADOR DE BOLSITAS HIGIÉNICAS PLÁSTICO CROMADO CHROME-FINISH PLASTIC HYGIENIC BAG DISPENSER

- Fabricado en ABS cromado acabado brillo.
- Con soporte para pared o superficie horizontal.
- Producto para baños de hotel y restaurante.
- Manufactured in gloss-finish chromed ABS.
- With support for wall or horizontal surface.
- Product for hotel and restaurant toilets.

| | |
|-------------|-------------------|
| Ref. 110620 | Capacidad: 100 u. |
| Sku. 110620 | Capacity: 100 u. |

| |
|------------------|
| Embalaje: 90 u. |
| Packaging: 90 u. |

12.

ESCOBILLEROS PARA
BAÑOS

TOILET BRUSH HOLDERS



CÓDIGO: 2007600 (S)
CÓDIGO: 2007505(B)

ESCOBILLERO CUADRADO ACERO INOX SQUARE STAINLESS STEEL TOILET BRUSH HOLDER

- Fabricado en acero inoxidable AISI 304 satinado o brillo.
- Recipiente interior en plástico inerte de color negro.
- Producto para baños de hotel y restaurante.
- Para colocación en el suelo.
- Manufactured in satin or gloss finish AISI 304 stainless steel.
- Black inert plastic inner container.
- Product for hotel and restaurant toilets.
- For placing on the floor.

Ref. 130406 satinado
Sku. 130406 satin

Embalaje: 12 u.
Packaging: 12 u.

Ref. 130405 brillo
Sku. 130405 gloss

Embalaje: 12 u.
Packaging: 12 u.



CÓDIGO: 2007620(S)
CÓDIGO: 2007625(B)

ESCOBILLERO ACERO INOXIDABLE STAINLESS STEEL TOILET BRUSH HOLDER

- Fabricado en acero inoxidable AISI 304 satinado o brillo.
- Para colocar en el suelo o con accesorio para sujeción en pared.
- Producto para baños de hotel y restaurante.
- Manufactured in satin or gloss finish AISI 304 stainless steel.
- For placing on the floor or fitting to the wall with accessory.
- Product for hotel and restaurant toilets.

Ref. 130403 satinado
Sku. 130403 satin

Embalaje: 20 u.
Packaging: 20 u.

Ref. 130402 brillo
Sku. 130402 gloss

Embalaje: 20 u.
Packaging: 20 u.



CÓDIGO: 2007610(S)

ESCOBILLERO ACERO INOXIDABLE CON BAÑO DE CROMO CHROME-COATED STAINLESS STEEL TOILET BRUSH HOLDER

- Fabricado en acero inoxidable AISI 304 satinado o brillo.
- Con baño de cromo para una mayor protección contra la oxidación.
- Para colocar en el suelo o con accesorio para sujeción en pared.
- Producto para baños de hotel y restaurante.
- Manufactured in satin or gloss finish AISI 304 stainless steel.
- Chrome coated for better rust protection.
- For placing on the floor or fitting to the wall with accessory.
- Product for hotel and restaurant toilets.

Ref. 130404 satinado
Sku. 130404 satin

Embalaje: 20 u.
Packaging: 20 u.

Ref. 130407 brillo
Sku. 130407 gloss

Embalaje: 20 u.
Packaging: 20 u.



CÓDIGO: 2007630

ESCOBILLERO INOX BRILLO SERIE ANCLA ANCLA SERIES GLOSS-FINISH STAINLESS STEEL TOILET BRUSH HOLDER

- Fabricado en acero inoxidable AISI 304 cromo brillo.
- Soporte de pared y recipiente colgante sobre este.
- Producto para baños de hotel y restaurante.
- Manufactured in gloss-finish chromed AISI 304 stainless steel.
- Wall support with hanging container.
- Product for hotel and restaurant toilets.

Ref. 130709
Sku. 130709

Embalaje: 10 u.
Packaging: 10 u

13. COMPLEMENTOS
PARA BEBÉ,
COMPRESERO Y
EQUIPAMIENTO

HABITACION HOTEL

BABY ACCESSORIES,
COMPRESSOR AND HOTEL
ROOM EQUIPAMENT



TRONA PARA BEBÉS BABY HIGH CHAIR

- Fabricado en polietileno de alta densidad de 6 mm.
- Bandeja escamoteable para servicio de alimentación.
- Equipado con un cinturón de seguridad.
- Manufactured in 6 mm high-density polyethylene.
- Folding tray to use for feeding.
- Equipped with safety strap.

Ref. 130103
Sku. 130103

Embalaje: 10 u.
Packaging: 10 u.



CAMBIADOR VERTICAL VERTICAL NAPPY CHANGER

- Fabricado en polietileno de alta densidad de 6 mm.
- Cambiador en disposición vertical con superficie granulada antideslizamiento.
- Equipado con un cinturón de seguridad y reforzado longitudinalmente con un mecanismo de bisagra de acero cilíndrica y accionamiento neumático.
- Manufactured in 6 mm high-density polyethylene.
- Changer arranged vertically with granulated non-slip surface.
- Equipped with safety strap and strengthened along its length, with steel cylindrical hinge mechanism and pneumatic activation.

Ref. 13012
Sku. 130102

Embalaje: 10 u.
Packaging: 10 u.



CAMBIADOR HORIZONTAL HORIZONTAL NAPPY CHANGER

- Fabricado en polietileno de alta densidad de 6 mm.
- Cambiador en disposición horizontal con superficie granulada antideslizamiento.
- Equipado con un cinturón de seguridad y reforzado longitudinalmente con un mecanismo de bisagra de acero cilíndrica y accionamiento neumático.
- Manufactured in 6 mm high-density polyethylene.
- Changer arranged horizontally with granulated non-slip surface.
- Equipped with safety strap and strengthened along its length, with steel cylindrical hinge mechanism and pneumatic activation.

Ref. 130101
Sku. 130101

Embalaje: 10 u.
Packaging: 10 u.



PAPELERA CONTENEDOR HIGIÉNICA PAÑALES HYGIENIC NAPPY BIN CONTAINER

- Tapa basculante integrada.
- Con sistema de fijación para bolsa que impide su deslizamiento durante su uso.
- Incorpora un clip de colocación de nuestras bolsitas perfumadas de bioenzimas ref. K6010B10.
- Integrated flip lid.
- With bag fixing system to prevent slipping during use.
- Incorporates clip for fitting our perfumed bioenzyme bags, sku. K6010B10.

Ref. 080362
Sku. 080362

Embalaje: 10 u.
Packaging: 10 u.

Ref. K6010B10: Bolsitas perfumadas de bioenzimas
Sku. K6010B10: Perfumed bioenzyme bags



COMPRESERO BUYER

- Fabricado de polipropileno blanco de alta calidad y resistencia, con trapilla integrada en la tapa superior y con apertura mediante pedal
- Capacidad de 15Lts.
- Made of white polypropylene of high quality and resistance, with integrated scuttle in the upper cover and with pedal opening
- Capacity of 15Lts.



COMPRESERO BUYER

Ref. 2803260
Sku. 866069

Caja: 1 ud
Box: 1 ud

Color: Satinado
Colour: Satin

Medidas: 610X285X200
Measures: 610X285X200



ALFOMBRA CARPET

Excelente absorción del agua. Dorso de vinilo antideslizante. Resistentes a la decoloración y a las manchas. Adecuadas tanto para interior como exterior. Se emplean también en la recepción de los hoteles.

- ref.2262690 ALFOMBRA TOSTADO 120x180 CM VINILO (ref. 213.83)
- ref. 2262700 ALFOMBRA GRIS METAL 120x180 CM (ref. 213.81)
- ref. 2262670 ALFOMBRA GRIS METAL 90x150 CM (ref 213.75)
- ref.2262660 ALFOMBRA TOSTADO 90x150 CM (213.77)
- ref.2262650 ALFOMBRA CARMESÍ 90x150 CM (213.79)

Excellent water absorption. Vinyl back anti-slip. Fade and fade resistant stains. Suitable for both interior and exterior. They are also used in hotel reception.

HERVIDOR KETTLE



Zenith Acero inoxidable satinado ref. 8661414
Zenith Acero inoxidable brillo ref. 8661415

Material de acero inoxidable ; color cromo, con una capacidad de 10000 (L), base de 360° y una potencia de funcionamiento de 1500 (W).
 La longitud del cable es de 700 (mm), de alto 210 (mm) con una profundidad de 200 (mm) y su diámetro de 145 (mm).
 Voltaje de 220-240 (V).

Stainless steel material; chrome color, with a capacity of 10,000 (L), 360° base and an operating power of 1,500 (W).
 The length of the cable is 700 (mm), high 210 (mm) with a depth of 200 (mm) and its diameter of 145 (mm).
 Voltage 220-240 (V).

BANDEJAS TRAYS



| | | | |
|-------------------------------------|--|-------------------------------|---|
| Ref. 8661018 Sku. 8661018 | Material: cuero sintético Material: Synthetic leather | Color: Negro Colour: Black | Medidas: 32 x 400 x 260 (mm) Measures: 32 x 400 x 260 (mm) |
|-------------------------------------|--|-------------------------------|---|



| | | | |
|-----------------------------------|-------------------------------------|-------------------------------|---|
| Ref. 866761 Sku. 866761 | Material: Bambú Material: bamboo | Color: Madera Colour: wood | Medidas: 25 x 380 x 196 (mm) Measures: 25 x 380 x 196 (mm) |
|-----------------------------------|-------------------------------------|-------------------------------|---|



| | | | |
|-----------------------------------|--|--------------------------------|---|
| Ref. 866885 Sku. 866885 | Material: Melamina Material: Melamine | Color: Blanco Colour: White | Medidas: 24 x 377 x 297 (mm) Measures: 24 x 377 x 297 (mm) |
|-----------------------------------|--|--------------------------------|---|

PORTAMALETAS CASE HOLDER



| | | | |
|-----------------------------------|------------------------------------|-------------------------------|---|
| Ref. 866196 Sku. 866196 | Material: Madera Material: Wood | Color: Madera Colour: Wood | Medidas: 518 x 632 x 558 (mm) Measures: 518 x 632 x 558 (mm) |
|-----------------------------------|------------------------------------|-------------------------------|---|



| | | | |
|-----------------------------------|------------------------------------|----------------------------------|---|
| Ref. 866506 Sku. 866506 | Material: Acero Material: steel | Color: Cromo Colour: chromium | Medidas: 705 x 675 x 520 (mm) Measures: 705 x 675 x 520 (mm) |
|-----------------------------------|------------------------------------|----------------------------------|---|



| | | | |
|----------------------------|------------------------------------|----------------------------------|---|
| Ref. 866069 Sku. 866069 | Material: Acero Material: Steel | Color: Cromo Colour: chromium | Medidas: 500 x 665 x 400 (mm) Measures: 500 x 665 x 400 (mm) |
|----------------------------|------------------------------------|----------------------------------|---|



MINIBAR TAR TAR MINIBAR

Capacidad: 30L. Eficiencia energética: B. Descongelación automática. Refrigeración Thermo-absorption. Luz interior LED. Potencia 65W

Capacity: 30L. Energy efficiency: B. Automatic defrosting. Thermo-absorption refrigeration. LED interior light. Power 65W

| | | | |
|------------------------------|------------------------------------|-------------------------------|---|
| Ref. 8661351 Sku. 8661351 | Material: Acero Material: Steel | Color: negro Colour: Black | Medidas: 485 x 385 x 440 (mm) Measures: 485 x 385 x 440 (mm) |
|------------------------------|------------------------------------|-------------------------------|---|



MINIBAR CAJÓN DRAWER MINIBAR

Capacidad: 40L. Eficiencia energética: B. Descongelación automática. Refrigeración Thermo-absorption. Luz interior LED. Potencia 65W

Capacity: 40L. Energy efficiency: B. Automatic defrosting. Thermo-absorption refrigeration. LED interior light. Power 65W

| | | | |
|------------------------------|------------------------------------|-------------------------------|---|
| Ref. 8661611 Sku. 8661611 | Material: Acero Material: Steel | Color: negro Colour: Black | Medidas: 412 x 495 x 460 (mm) Measures: 412 x 495 x 460 (mm) |
|------------------------------|------------------------------------|-------------------------------|---|

14.

DISPENSADORES Y
DOSIFICADORES PARA
HABITACION DE HOTEL

DISPENSERS AND
DISPENSERS FOR
HOTEL ROOMS

DOSIFICADORES DOSERS



DOSIFICADOR TRANSPARENTE 300 ml TRANSPARENT DISPENSER 300 ml

Gel + Champú línea Letras / Leche corporal línea Letras

| Ref./Sku. | Aroma/Aroma: | Embalaje/Packaging: |
|-----------|--------------|---------------------|
| | ALOE VERA | 18u. / Caja |



DOSIFICADOR FUMÉ 300 ml FUMÉ DISPENSER 300 ml

G+CH de Eiwa

| Ref./Sku. | Aroma/Aroma: | Embalaje/Packaging: |
|-----------|--------------|---------------------|
| | FUMÉ | 18u. / Caja |



DOSIFICADOR INVERTIDO 360 ml INVERTED DISPENSER 360 ml

G+CH de Eiwa

| Ref./Sku. | Aroma/Aroma: | Embalaje/Packaging: |
|-----------|--------------|---------------------|
| | ALOE VERA | 15u. / Caja |



DOSIFICADOR INVERTIDO 450 ml INVERTED DISPENSER 450 ml

gama FRUITYLICIOUS

| Ref./Sku. | Aroma/Aroma: | Embalaje/Packaging: |
|-----------|--------------|---------------------|
| | CÍTRICO | 1u. / Caja |



DOSIFICADOR INVERTIDO 450 ml INVERTED DISPENSER 450 ml

gama SENSE

| Ref./Sku. | Aroma/Aroma: | Embalaje/Packaging: |
|-----------|--------------|---------------------|
| | GINSENG | 1u. / Caja |



- **Protegemos el medio ambiente**
- **Cuidamos la salud de las personas**
- **Ofrecemos soluciones eficientes**
- **Profesionales con gran experiencia**
- **Servicio y atención personalizada**
- **Sistemas y equipos de dosificación avanzados**



MÁS DE 25 AÑOS CUIDANDO LA SALUD Y EL MEDIO AMBIENTE



atencionalclient@ecomon.net

Tel. +34 971 226 160

www.ecomon.net

Gremi Velluters, nº 25 Poligono de Son Rusinyol 07009

Tu mayor confianza



klinbox

klinbag

OPTIMASYSTEM



Clean+plus

El valor de nuestras marcas